



AT-AQ474

使用說明書

車門調音用入門套件



audio-technica

感謝購買本產品。使用前，請務必詳閱本使用說明書，確保以正確的方式使用本產品。另外，請將本說明書妥善保管，以備隨時參閱。

安全上的注意事項

本產品之安全性皆經過充分考量而設計，使用方法錯誤時可能會造成事故發生。為防範事故於未然，請務必遵守下列事項。另外，下列內容為本公司車用產品AquieT系列整體性注意事項，故部分內容可能與您所購買之產品無關，敬請見諒。

警告

- 在車身上開孔安裝本產品時，請勿安裝於可能導致安全隱患或損傷軟管、油箱、電氣配線的位置。否則可能會導致交通事故或火災。
- 在配線作業前，請務必依循電池的負極端子→正極端子之順序將連接線拆下。否則可能會因為短路引發觸電或火災。
- 嚴禁拆卸轉向系統、煞車系統、燃料箱等安全相關零件所使用的螺絲與螺帽。否則可能會導致因火災而造成的意外事故等。
- 請安裝於不妨礙駕駛操作的地方。否則可能會導致交通事故。
- 請安裝於不妨礙安全氣囊運作的地方。否則可能會導致安全氣囊無法正常啟動等意外事故。
- 發現異常（異音、煙、臭味，或是發熱、損傷等）時請勿使用。發生異常時請立刻切斷電源，並洽詢購買的店家或本公司客戶服務中心。如果在異常情況下繼續使用，可能會導致意外事故或火災發生。
- 請放在幼兒無法觸及之處。否則可能會導致意外事故。
- 駕駛員請勿在行駛時碰觸本產品或操作安裝有本產品的機器。請先將車輛停在安全地方後再進行調整。否則可能會導致交通事故。
- 請避免（易燃物、金屬、液體等）異物進入本產品內部。否則可能會導致觸電、故障或火災。

注意

- 請委託具備專門技術的店家進行安裝與配線。為確保安全，請委託您購買產品的店家施作。若安裝或配線錯誤，可能會導致意外事故。
- 請勿安裝於以下場所：
 - 陽光直射的地方
 - 無法固定的不穩定之處
 - 無法散熱的地方
- 請勿安裝或配線於螺絲或是座椅導軌等容易夾住音源線、或是妨礙可動部位運作的地方。否則可能會因斷線或短路引發火災等意外事故。
- 請僅用於車上。否則可能會導致觸電或受傷。
- 請勿以潮濕的手觸摸。否則可能會導致觸電或受傷。

使用上的注意事項

- 請確保本產品安裝密實，無任何間隙。如果在安裝不密實的狀況下使用，可能會導致故障、腐蝕以及意外事故。
- 在使用本產品作業時，請務必佩戴手套。
- 撕下背膠紙後，請勿將膠片長時間放置。此外，撕下後的膠片請勿重新使用。黏着力會降低，可能導致安裝後膠片脫落。
- 安裝前請充分去除膠片安裝面上的灰塵、油脂、水分等。
- 請勿遮蓋排水用的孔洞或溝槽等。可能會積水進而導致腐蝕。
- 為了確保安裝品質，當氣溫低於10°C時，請使用熱風槍等工具將安裝面和車門板充分加熱後再進行安裝。

關於車門調音用入門套件

車門調音用入門套件由以下產品組成。

吸音材料

波浪吸音材

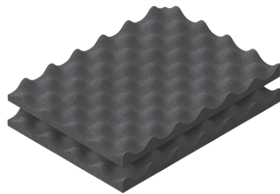

隔音材料

波浪隔音材
(喇叭用)



制振材

高比重制振材
(車門外板用)

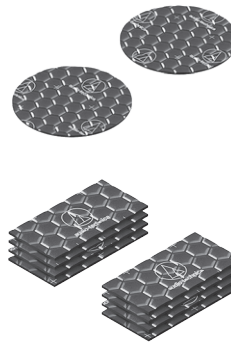

高比重制振材
(定點調音用)

產品規格

隔音材料

| | |
|------|-------------------|
| 產品名 | 波浪隔音材 (喇叭用) |
| 材質 | NBR |
| 重量 | 約24g (1個) |
| 外形尺寸 | 590×25mm 厚25mm |
| 內容量 | 2個 |

制振材

| | | |
|------|-------------------|--------------------|
| 產品名 | 高比重制振材 (車門外板用) | 高比重制振材 (定點調音用) |
| 材質 | 丁基橡膠、鋁 | |
| 重量 | 約42g (1個) | 約19g (1個) |
| 外形尺寸 | Ø120mm 厚2.3mm | 50×100mm 厚2.3mm |
| 內容量 | 2個 | 8個 |

吸音材料

| | |
|------|---------------------------------|
| 產品名 | 波浪吸音材 |
| 材質 | NBR |
| 重量 | 約30g (1個) |
| 外形尺寸 | 225×165mm 凹處厚7mm、 凸處厚16mm |
| 內容量 | 2個 |

由於製造原因，可能會產生些許誤差。因改良而有所變更時，恕不另行告知。

Audio-Technica Corporation
2-46-1 Nishi-naruse, Machida, Tokyo 194-8666, Japan
www.audio-technica.com
©2024 Audio-Technica Corporation
Global Support Contact: www.at-globalsupport.com

台灣客戶聯絡資料
進口廠商／製造廠商：台灣鐵三角股份有限公司
地址：桃園市中壢區過嶺里福達路2段322巷6號
服務專線：0800-774-488 原產地：台灣

■ 安裝前須知

安裝時需要以下物品。請事先準備。

- 布手套
- 擦拭污垢用的布
- 十字螺絲起子*
- 內飾板拆除器

* 依車種不同，可能會有所差異。

■ 安裝方法

1. 將車門內飾板拆除。

- 車門內飾板的拆除方法因車型而異，請向汽車經銷商確認。

2. 請撕下貼在車門內板上的原廠防水膠片。

- 本產品安裝完成後需要重新貼上原廠防水膠片，請小心撕下。

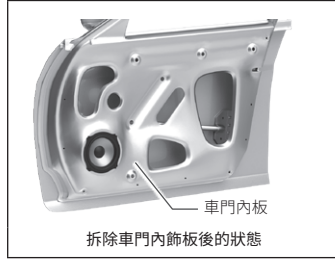

3. 對車門外板進行安裝。(制振材)

高比重制振材(車門外板用)的安裝

1. 拆卸固定在車門內板上的喇叭模組。

- 請注意不要讓連接喇叭模組的線束斷線。

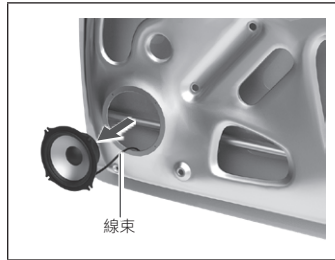
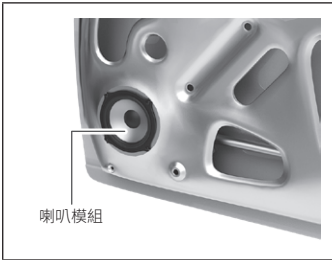

2. 請用布擦拭安裝面的污垢(油脂、水分)。

3. 請將高比重制振材(車門外板用)安裝在車門外板(喇叭模組安裝部位的內側)。

- 確保制振材緊密貼合，才能發揮其減振效果。

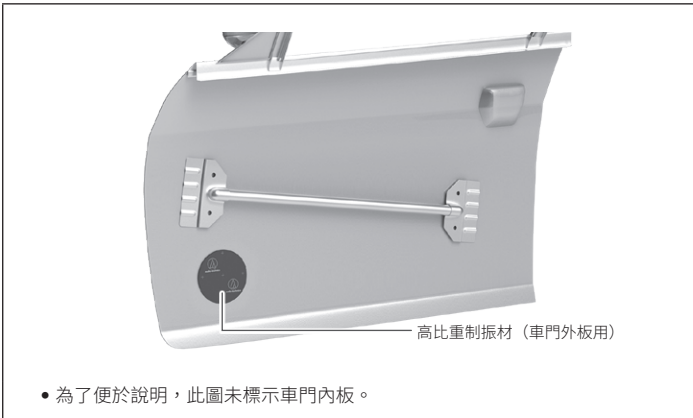

4. 對車門外板進行安裝。(吸音材料)

波浪吸音材的安裝

1. 請用布擦拭安裝面的污垢(油脂、水分)。

2. 請將波浪吸音材安裝在已安裝於車門外板(喇叭模組安裝部位的內側)的高比重制振材(車門外板用)上。

- 如果車門內有防撞桿，請將吸音材料包覆在防撞桿上進行安裝。如果會干擾到車窗玻璃等，請按照圖示進行切割後再安裝。

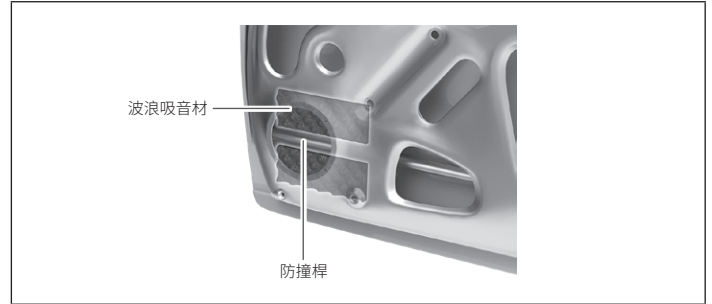

5. 對車門內板進行安裝。(制振材)

高比重制振材(定點調音用)的安裝

1. 請用布擦拭安裝面的污垢(油脂、水分)。

2. 將高比重制振材(定點調音用)安裝在喇叭單元的周圍。

- 確保制振材緊密貼合，才能發揮其減振效果。



6. 對車門內板進行安裝。(隔音材料)

波浪隔音材(喇叭用)的安裝

1. 請用布擦拭安裝面的污垢(油脂、水分)。

2. 安裝波浪隔音材(喇叭用)，使其覆蓋喇叭。

- 請注意避免本產品的雙面膠帶黏到喇叭的邊緣或振膜上。
- 請將本產品安裝前撕下的原廠防水膠片重新貼回。

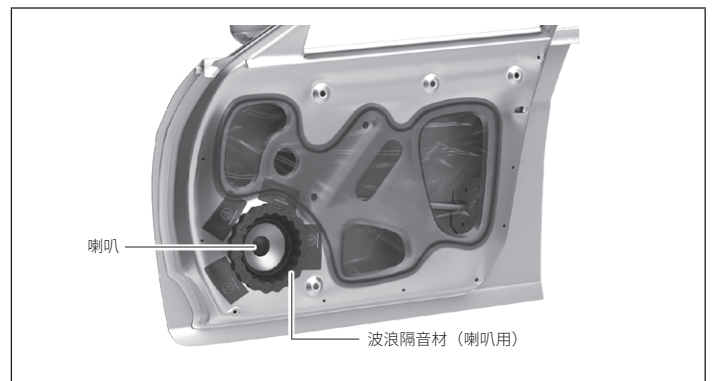

7. 請將1.中拆除的車門內飾板重新安裝上去。

- 請確認車門開閉桿和電動車窗等是否正常運作。

- 搭配本公司的Aquiet系列使用，可以獲得最佳的音響效果。