

取扱説明書 / 取扱説明書



ATR7500

取扱説明書 / ステレオマイクロホン

User Manual / Stereo Microphone

Manuel de l'utilisateur / Microphone stéréo

Bedienungsanleitung / Stereomikrofon

Manuale dell'utente / Microfono stereo

Manual de usuario / Micrófono estéreo

Manual do Usuário / Microfone estéreo

Руководство пользователя / Стереомикрофон

用戶手冊 / 立体声话筒

使用説明書 / 立體聲麥克風

사용설명서 / 스테레오 마이크론

audio-technica

日本語

お買い上げいただきありがとうございます。ご使用前にこの取扱説明書を必ずお読みのうえ、正しくご使用ください。また、いつでもすぐ読める場所に保管しておいてください。

■ 安全上の注意

本製品は安全性に充分な配慮をして設計していますが、使いかたを誤ると事故が起こることがあります。事故を未然に防ぐために下記の内容を必ずお守りください。

警告	この表示は「取り扱いを誤った場合、使用者が死亡または重傷を負う可能性があります」を意味しています。
注意	この表示は「取り扱いを誤った場合、使用者が傷害を負う、または物的損害が発生する可能性があります」を意味しています。

■ 本体について

警告	<ul style="list-style-type: none">強い衝撃を与えないでください。 分解、改造、修理を行わないでください。 濡れた手で触れないでください。感電やけがの原因になります。
-----------	---

注意	<ul style="list-style-type: none">直射日光の当たる場所、暖房装置の近く、高温多湿やほこりの多い場所に置かないでください。
-----------	---

■ 使用上の注意

- 本製品は必ずプラグを持って抜き差ししてください。
- 本製品を使用する際は、損傷を防ぐためねじれないように注意してください。
- 本製品を接続する機器に差し込むときは、接続先の形状を確認のうえ、真っすぐに差し込んでください。プラグを斜めに差し込もうとするご故障の原因になります。
- 本製品を過度に曲げたり、繰り返し曲げないでください。

English

Thank you for purchasing this product. Before using the product, read through the user manual to ensure that you will use the product correctly. Please keep this manual for future reference.

■ Safety precaution

Although this product was designed to be used safely, failing to use it correctly may result in an accident. To ensure safety, observe all warnings and cautions while using the product.

■ Cautions for the product

- Do not subject the product to strong impact to avoid malfunction.
- Do not disassemble, modify or attempt to repair the product.
- Do not handle the product with wet hands to avoid electric shock or injury.
- Do not store the product under direct sunlight, near heating devices or in a hot, humid or dusty place.
- **Notes on use**
- Make sure to hold the plug when connecting and disconnecting the product.
- When using the product, be careful not to twist it to prevent damage to the product.
- When plugging the product into the connected device, check that the connector is facing in the correct direction before inserting it straight. Inserting the plug diagonally may cause a malfunction.
- Do not bend the product excessively or repeatedly.

Français

Nous vous remercions d'avoir choisi ce produit. Avant utilisation, merci de lire attentivement ce manuel pour vous assurer du bon usage du produit. Veuillez conserver ce manuel pour consultation ultérieure.

■ Consignes de sécurité

Bien que la conception de ce produit garantisse la sécurité d'utilisation, une utilisation incorrecte peut entraîner un accident. Pour assurer la sécurité, respectez l'ensemble des avertissements et mises en garde lorsque vous utilisez le produit.

■ Précautions d'utilisation

- Ne pas soumettre le produit à des chocs violents afin d'éviter tout dysfonctionnement.
- Ne pas démonter, modifier ou tenter de réparer le produit.
- Ne pas manipuler le produit avec les mains mouillées pour éviter tout choc électrique ou toute blessure.
- Ranger le produit à l'abri des rayons du soleil, des appareils générant de la chaleur et des environnements chauds, humides ou poussiéreux.

■ Notas sobre el uso

- Asegúrese de sujetar el conector al conectar y desconectar el producto.
- Al utilizar el producto, tenga cuidado de no retorcerlo para evitar que se dañe.
- Al conectar el producto en el dispositivo conectado, compruebe que el conector esté orientado en la dirección correcta antes de insertarlo directamente. Si inserta el conector en diagonal, podría provocar una avería.
- No doble el producto excesiva o repetidamente.

Português

Obrigado por comprar este produto. Antes de usar o produto, leia atentamente o manual do usuário para assegurar o uso correto do produto. Guarde este manual para futuras consultas.

■ Medidas de segurança

Embora esse produto tenha sido projetado para ser seguro para o usuário, a utilização em desacordo com o uso tido como correto pode resultar em acidente. Para garantir a segurança, siga todas as advertências e precauções quando usar o produto.

■ Cuidados com o produto

- Não submeta o produto a um impacto muito forte para evitar falhas de funcionamento.
- Não desmonte, modifique nem tente reparar o produto.
- Não manuseie o produto com as mãos úmidas para evitar choque elétrico ou ferimentos.
- Não armazene o produto sob a luz direta do sol, próximo a dispositivos de aquecimento ou em local úmido, quente ou empoado.

■ Observações de uso

- Não se esqueça de segurar o plugue ao conectar e desconectar o produto.
- Quando usar o produto, tenha cuidado para não torçê-lo para evitar que seja danificado.
- Quando ligar o produto ao microfone e ao dispositivo conectado, verifique se o conector está virado para a direção correta antes de inseri-lo diretamente. A inserção do plugue na diagonal pode causar uma falha de funcionamento.
- Não dobre o produto excessiva ou repetidamente.

Русский

Благодарим Вас за приобретение данного изделия. Перед использованием изделия внимательно прочтите руководство пользователя, чтобы обеспечить правильную эксплуатацию изделия. Сохраните данное руководство для использования в будущем.

■ Меры предосторожности

Несмотря на то что изделие изготовлено с учетом требований безопасной эксплуатации, его неправильное использование может стать причиной несчастного случая. С целью обеспечения безопасности при эксплуатации изделия требуется соблюдать все предупреждающие и предостерегающие указания.

■ Меры безопасности при работе с изделием

- Не подвергайте изделие сильным ударам во избежание нарушения его функционирования.
- Не разбирайте, не модифицируйте и не пытайтесь самостоятельно отремонтировать изделие.
- Не прикасайтесь к изделию влажными руками во избежание поражения электрическим током или получения травмы.
- Не храните изделие в местах, где оно будет подвержено воздействию прямого солнечного света, близки нагревательных приборов, в местах с высокой температурой, уровнем влажности или в запечатанных местах.
- **Замечания относительно эксплуатации**
- При подключении и отключении изделия обязательно держите вилку.
- При использовании изделия будьте осторожны и не перекручивайте его во избежание повреждения.
- При подключении изделия к подключенному устройству убедитесь, что разъем направлен в правильном направлении, прежде чем вставлять его прямо. Вставка разъема по диагонали может привести к неисправности.
- Не сгибайте изделие слишком сильно или многократно.

简体中文

感谢您购买本产品。在使用产品之前，请全文浏览本用户手册以确保您将正确地使用本产品。请妥善保管本手册以供将来参考。

■ 安全预防措施

虽然本产品采用安全设计，但使用不当仍可能发生事故。为了确保安全，使用本产品时请注意全部警告和提醒。

■ 本产品注意事项

- 切勿让本产品遭受强烈冲击，以避免发生故障。
- 切勿拆开、改装或尝试维修本产品。
- 切勿用湿手握持本产品，以免触电或受伤。
- 切勿将本产品存放在阳光直射的地方、加热装置附近或者炎热、潮湿或多尘的地方。

■ 使用注意事项

- 连接或拔出本产品时，请务必握住插头。
- 在使用本产品时，请注意不要扭曲本产品，以免造成损坏。
- 将本产品插入到连接的设备时，检查确认连接器朝向正确的方向后，再将其径直插入。如果斜着插入插头，可能会导致故障。
- 切勿过度或反复弯曲本产品。

繁體中文

感謝您購買本商品。使用前，請務必詳閱本使用說明書，確保以正確的方式使用本產品。請妥善保管本說明書以備隨時參閱。

■ 安全上的注意事項

雖然本產品採用安全設計，但使用不當仍可能引起事故。為防範事故於未然，使用本產品時請務必遵守下記事項。

■ 本產品注意事項

- 請勿讓本產品受到強烈碰撞，以免故障。
- 請勿拆解、改造或嘗試修理本產品。
- 請勿用雙手潮濕時握持本產品，以免觸電或受傷。
- 請勿將本產品存放於日照直射處、暖氣設備附近，或存放於炎熱、潮濕或充滿灰塵的地方。

■ 使用上的注意事項

- 於插入或拔除本產品時，請務必握住插頭。
- 使用時請勿過度扭轉本產品可能會造成損壞。
- 將本產品插入連接的裝置時，請檢查裝置端輸入孔的方向是否正確，再將其直插入。如果斜著插入插頭，可能會導致故障。
- 請勿用力或重複彎折本產品。

한국어

본 제품을 구매해 주셔서 감사합니다. 본 제품을 올바르게 사용할 수 있도록 제품을 사용하기 전에 사용설명서를 꼭 읽어주세요. 나중에 참조할 수 있도록 이 설명서를 보관하십시오.

■ 안전 관련 주의 사항

본 제품은 안전하게 사용할도록 설계되었지만 제대로 사용하지 않을 경우 사고가 발생할 수 있습니다. 안전을 위해 제품 사용 중에 모든 경고 및 주의 사항을 준수하십시오.

■ 제품 관련 주의 사항

- 오작동 방지를 위해 본 제품에 강한 충격을 가하지 마십시오.
- 제품을 분해, 개조하거나 수리하지 마십시오.
- 감전 또는 부상 방지를 위해 젖은 손으로 제품을 만지지 마십시오.
- 제품을 직사광선이 닿는 장소, 난방기 근처, 고온다습한 환경 또는 먼지가 많은 장소에 보관하지 마십시오.

■ 사용 시 참고 사항

- 제품을 연결하고 분리할 때는 반드시 플러그를 잡고 분리하세요.
- 제품 사용 시 제품 손상을 방지하기 위해 버튼이 지지 않도록 주의하세요.
- 연결된 기기에 제품을 꽂을 때는 커넥터가 올바른 방향을 향하고 있는지 확인한 후 똑바로 삽입하세요. 대각선으로 꽂으면 고장의 원인이 될 수 있습니다.
- 제품을 과도하게 또는 반복적으로 구부리지 마세요.

警告	この表示は「取り扱いを誤った場合、使用者が死亡または重傷を負う可能性があります」を意味しています。
注意	この表示は「取り扱いを誤った場合、使用者が傷害を負う、または物的損害が発生する可能性があります」を意味しています。

警告	<ul style="list-style-type: none">強い衝撃を与えないでください。 分解、改造、修理を行わないでください。 濡れた手で触れないでください。感電やけがの原因になります。
-----------	---

注意	<ul style="list-style-type: none">直射日光の当たる場所、暖房装置の近く、高温多湿やほこりの多い場所に置かないでください。
-----------	---

警告	この表示は「取り扱いを誤った場合、使用者が死亡または重傷を負う可能性があります」を意味しています。
注意	この表示は「取り扱いを誤った場合、使用者が傷害を負う、または物的損害が発生する可能性があります」を意味しています。

警告	この表示は「取り扱いを誤った場合、使用者が死亡または重傷を負う可能性があります」を意味しています。
注意	この表示は「取り扱いを誤った場合、使用者が傷害を負う、または物的損害が発生する可能性があります」を意味しています。

警告	この表示は「取り扱いを誤った場合、使用者が死亡または重傷を負う可能性があります」を意味しています。
注意	この表示は「取り扱いを誤った場合、使用者が傷害を負う、または物的損害が発生する可能性があります」を意味しています。

警告	この表示は「取り扱いを誤った場合、使用者が死亡または重傷を負う可能性があります」を意味しています。
注意	この表示は「取り扱いを誤った場合、使用者が傷害を負う、または物的損害が発生する可能性があります」を意味しています。

警告	この表示は「取り扱いを誤った場合、使用者が死亡または重傷を負う可能性があります」を意味しています。
注意	この表示は「取り扱いを誤った場合、使用者が傷害を負う、または物的損害が発生する可能性があります」を意味しています。

警告	この表示は「取り扱いを誤った場合、使用者が死亡または重傷を負う可能性があります」を意味しています。
注意	この表示は「取り扱いを誤った場合、使用者が傷害を負う、または物的損害が発生する可能性があります」を意味しています。

警告	この表示は「取り扱いを誤った場合、使用者が死亡または重傷を負う可能性があります」を意味しています。
注意	この表示は「取り扱いを誤った場合、使用者が傷害を負う、または物的損害が発生する可能性があります」を意味しています。

警告	この表示は「取り扱いを誤った場合、使用者が死亡または重傷を負う可能性があります」を意味しています。
注意	この表示は「取り扱いを誤った場合、使用者が傷害を負う、または物的損害が発生する可能性があります」を意味しています。

警告	この表示は「取り扱いを誤った場合、使用者が死亡または重傷を負う可能性があります」を意味しています。
注意	この表示は「取り扱いを誤った場合、使用者が傷害を負う、または物的損害が発生する可能性があります」を意味しています。

警告	この表示は「取り扱いを誤った場合、使用者が死亡または重傷を負う可能性があります」を意味しています。
注意	この表示は「取り扱いを誤った場合、使用者が傷害を負う、または物的損害が発生する可能性があります」を意味しています。

警告	この表示は「取り扱いを誤った場合、使用者が死亡または重傷を負う可能性があります」を意味しています。
注意	この表示は「取り扱いを誤った場合、使用者が傷害を負う、または物的損害が発生する可能性があります」を意味しています。

使いかた

Using the product

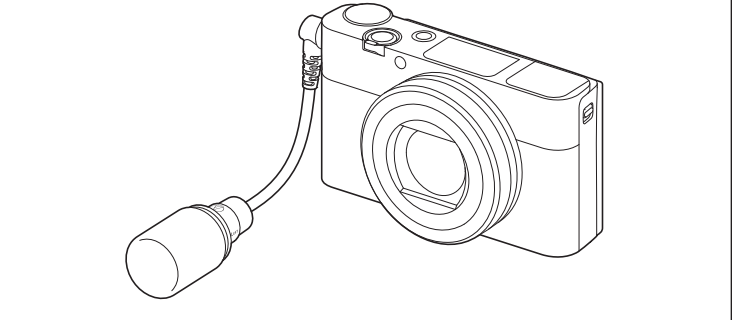

プラグストッパーの使いかた

Using the plug stopper

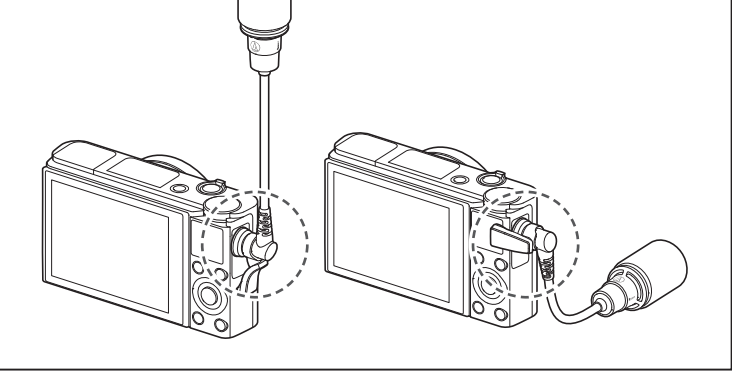

日本語

■ 使いかた

- 本製品のプラグをご使用のカメラのマイク入力端子に差し込みます。
 - プラグインパワー方式に対応しているかご確認ください。
 - カメラの取扱説明書も併せてお読みください。
 - カメラ以外に接続する場合は、必ず接続機器のマイクロホン端子に接続してご使用ください。4極入力端子には対応していません。
- プラグ部分が回転するのを防ぐため、プラグストッパーをカメラに取り付けます。
 - 取り付けかたはカメラによって異なります。図は一例ですので、カメラの突起部に引っ掛けたり、留めることができる箇所に取り付けてください。
- マイクロホンの向きを確認します。

■ テクニカルデータ

- 型式：バックエレクトロレット・コンデンサー型
 - 指向特性：単一指向性（ステレオ）
 - 周波数特性：300～15,000Hz
 - 感度：−38dB（0dB＝1V/Pa、1kHz）
 - 出力インピーダンス：1.5kΩ
 - 電源：プラグインパワー方式（プラグインパワー対応電圧：2～5V）
 - 外形寸法（ウインドスクリーン除く）：φ13mm×140mm
 - プラグ：φ3.5mm金メッキ3極ミニプラグ
 - 質量（マイクロホン本体）：約12.5g
 - 付属品：ウインドスクリーン、プラグストッパー、ポーチ
- 改良などのため予告なく変更することがあります。

English

■ Using the product

- Insert the plug of the product into the microphone input terminal of your camera.
 - Make sure that your camera is compatible with the plug-in power system.
 - Also read the user manual of your camera.
 - When connecting to a device other than a camera, be sure to connect the product to the microphone jack of the connected device. 4-pole input jack is not supported.
- Attach the plug stopper to the camera to prevent the plug from rotating.
 - The attaching method varies depending on the camera. The figure is an example. Attach the plug stopper to a protrusion or a part where it can be attached.
- Check the direction of the microphone.

■ Specifications

- Element: Fixed-charge back plate, permanently polarized condenser
- Polar pattern: Unidirectional (stereo)
- Frequency response: 300 to 15,000 Hz
- Open circuit sensitivity: -38 dB (0 dB=1 V/Pa, 1 kHz)
- Impedance: 1.5 kilo-ohms
- Power supply: Plug-in power (Plug-in power supply voltage: 2 to 5 V)
- Dimensions (without windscreen): 140 mm (6.5") long x 13 mm (0.51") maximum body diameter
- Plug: 3.5 mm (1/8") gold-plated mini-plug (3-pole)
- Weight (microphone body) : About 12.5 g (0.44 oz)
- Included accessories: Windscreen, Plug stopper, Pouch

For product improvement, the product is subject to modification without notice.

Français

■ Utilisation du produit

- Insérez la fiche du produit dans la borne d’entrée du microphone de votre caméra.

- Assicurarsi che la telecamera sia compatibile con il sistema di alimentazione a spinotto.
 - Leggere anche il manuale dell’utente della telecamera.
 - Quando si collega a un dispositivo diverso da una telecamera, assicurarsi di collegare il prodotto al jack microfono del dispositivo collegato. Il jack di ingresso a 4 poli non è supportato.
- Fissare il fermo dello spinotto alla telecamera per evitare che lo spinotto ruoti.
 - Il metodo di fissaggio varia a seconda della telecamera. La figura è solo un esempio. Fissare il fermo dello spinotto a una sporgenza o a una parte a cui possa essere fissato.
 - Controllare la direzione del microfono.

■ Specifiche tecniche

- Capsula: Condensatore polarizzato permanentemente, a piastra fissa
- Schema polare: Unidirezionale (stereo)
- Risposta in frequenza: Da 300 a 15.000 Hz
- Sensibilità a circuito aperto: −38 dB (0dB=1 V/Pa, 1 kHz)
- Impedenza: 1.500 ohm
- Alimentazione elettrica: Alimentazione a spinotto (tensione di alimentazione spinotto: da 2 a 5 V)
- Dimensioni (senza schermo antivento): Lunghezza 140 mm, diametro massimo del corpo 13 mm
- Spinotto: Spinotto stereo mini placcato in oro da 3,5 mm (3 poli)
- Peso (corpo del microfono) : Circa 12,5 g
- Accessori inclusi: schermo antivento, fermo dello spinotto, custodia

Ai fini del miglioramento del prodotto, quest’ultimo è soggetto a modifiche senza preavviso.

Español

■ Utilizar el producto

- Inserte el conector del producto en el terminal de entrada de micrófono de su cámara.
 - Asegúrese de que su cámara es compatible con el sistema de conexión de la alimentación.
 - Lea también el manual de usuario de su cámara.
 - Cuando se conecte a un dispositivo que no sea una cámara, asegúrese de conectar el producto a la toma del micrófono del dispositivo conectado. La toma de entrada de 4 polos no es compatible.
- Coloque el tapón del conector en la cámara para evitar que el conector gire.
 - El método de fijación varia en función de la cámara. La figura es un ejemplo. Fije el tapón del conector a un saliente o a una pieza donde pueda fijarse.
- Compruebe la dirección del micrófono.

■ Especificaciones

- Elemento: Condensador polarizado permanentemente de placa trasera con carga fija
- Patrón polar: Unidireccional (estéreo)
- Respuesta en frecuencia: De 300 a 15.000 Hz
- Sensibilidad del circuito abierto: −38 dB (0dB=1 V/Pa, 1 kHz)
- Impedancia: 1.500 ohmios
- Fuente de alimentación: Alimentación por enchufe (tensión de fuente de alimentación por enchufe: 2 a 5 V)
- Dimensiones (sin protección contra el viento): 140 mm de longitud, 13 mm de diámetro máximo del cuerpo
- Conector: Mini conector estéreo chapado en oro de 3,5 mm (de 3 clavijas)
- Peso (cuerpo del microfono) : 12,5 g aprox.
- Accesorios incluidos: Protección contra el viento, tapón del conector, estuche

Con el fin de mejorar el producto, este está sujeto a modificaciones sin previo aviso.

Português

■ Uso do produto

- Insira o plugue do produto no terminal de entrada (input) para microfone da sua câmera.
 - Certifique-se de que sua câmera seja compatível com o sistema de alimentação por conexão direta.
 - Leia também o manual do usuário da sua câmera.
 - Ao conectar a um dispositivo que não seja uma câmera, certifique-se de conectar o produto ao jack de microfone do dispositivo conectado. O conector de entrada de 4 polos não é compatível.
- Fixe a trava do plugue na câmera para evitar que o plugue gire.
 - O método de fixação varia de acordo com a câmera. A figura é um exemplo. Fixe a trava do plugue em uma saliência ou em uma parte onde possa ser fixada.
- Verifique a direção do microfone.

■ Especificações

- Elemento: Tampo traseiro de carga fixa, condensador polarizado permanentemente
- Padrão polar: Unidireccional (estéreo)
- Resposta de frequência: 300 a 15.000 Hz
- Sensibilidade em circuito aberto: −38 dB (0dB=1 V/Pa, 1 kHz)
- Impedância: 1.500 ohms
- Fonte de energia: Alimentação por conexão direta (tensão da fonte de alimentação por conexão direta: 2 a 5 V)
- Dimensões (sem espuma): 140 mm de comprimento, 13 mm diâmetro máximo do corpo
- Plugue: Miniplugue estéreo de 3,5 mm banhado a ouro (3 polos)
- Peso (corpo do microfone) : Aprox. 12,5 g
- Accesórios incluídos: espuma, trava do plugue, bolsa

O produto está sujeito a modificações sem aviso prévio para aprimoramentos.

Русский

■ Использование изделия

- Вставьте штекер изделия в разъем микрофонного входа камеры.
 - Убедитесь, что камера совместима с подключаемой системой питания.
 - Также рекомендуем прочитать руководство пользователя камеры.
 - При подключении к другому устройству, отличному от камеры, обязательно подключите изделие к разъему микрофона подключенного устройства, 4-полюсный входной разъем не поддерживается.
- Прикрепите стопор штекера к камере, чтобы предотвратить вращение штекера.
 - Метод крепления зависит от модели камеры. На рисунке показан пример крепления. Вставьте стопор штекера в выступ или прикрепите к детали, к которой его можно прикрепить.

- Проверьте направление микрофона.

■ Технические характеристики

- Чувствительный элемент: Задняя пластина с фиксированным зарядом, полярный конденсатор постоянной емкости
- Диаграмма направленности: Однонаправленный (стерео)
- Частотная характеристика: от 300 до 15 000 Гц
- Чувствительность разомкнутого контура: -38 дБ (0 дБ = 1 В/Па, 1 кГц)
- Импеданс: 1 500 Ом
- Источник питания: Подключаемое питание (напряжение подключаемого и источника питания: 2-5 В)
- Размеры (без ветрозащитного экрана): Длина 140 мм, максимальный диаметр корпуса 13 мм
- Штекер: 3,5 мм позолоченный стерео мини-штекер (3-полюсный)
- Вес (корпус микрофона): примерно 12,5 г
- Принадлежности в комплекте поставки: козырек от ветра, стопор штекера, сумка

В целях совершенствования изделия оно может подвергаться модификации производителем без предварительного уведомления.

简体中文

■ 使用本产品

- 将产品的插头插入您的相机的话筒输入端子中。
 - 请确保您的相机与Plug in power供电方式兼容。
 - 同时请阅读您的相机的用户手册。
 - 将本产品连接到除相机以外的设备时，请确保将其插入所连接设备的话筒插孔中。不支持4极输入插孔。
- 将插头止动器固定在相机上，以防止插头旋转。
 - 固定方法因相机而异。下图是一个示例。将插头止动器固定在凸出部分或可固定的部位。
- 检查话筒的方向。

■ 规格

- 元件:固定充电背板,永久极化电容器
 - 指向性: 单指向 (立体声)
 - 频率响应:300至15,000Hz
 - 开路灵敏度:-38dB (0dB=1V/Pa, 1kHz)
 - 阻抗:1500欧姆
 - 电源:插入式电源 Plug in power (Plug in power供电电压:2至5V)
 - 尺寸 (不包括防风罩):长度140毫米, 身高最大直径φ13毫米
 - 插头:3.5mm镀金立体声迷你型插头 (3极)
 - 重量 (话筒主体):约12.5g
 - 附带配件:防风罩、插头止动器、收纳袋
- 因产品改进,本产品会随时改装,恕不另行通知。

繁體中文

■ 使用本產品

- 將該產品的插頭插入您的相機的麥克風輸入端子。
 - 確保您的相機支援Plug in power供電方式。
 - 請同時閱讀您的相機的使用說明書。
 - 當連接至相機以外的設備時，請務必將本產品連接到對象設備的麥克風插孔。4極輸入端子無法對應。
- 請將插頭固定環固定在相機上，以防止插頭旋轉。
 - 固定方法因相機而異。下圖是一個示例。將插頭固定環固定在相機的突出部分或可固定的部位。
- 檢查麥克風的方向是否正確。

■ 產品規格

- 元件:背極式駐極體電容型
 - 指向特性: 單指向 (立體聲)
 - 頻率響應:300～15,000Hz
 - 感度:-38dB (0dB=1V/Pa、1kHz)
 - 阻抗:1,500歐姆
 - 電源:Plug in power (Plug in power供電電壓:2至5V)
 - 尺寸 (不包括防風罩):長度:140mm・本體最大直徑:φ13mm
 - 插頭:3.5mm 鍍金立體聲迷你插頭 (3極)
 - 重量 (麥克風本體) 約 12.5g
 - 附屬品:防風罩・插頭固定環・攜存袋
- 規格若有改良・請恕不另行通知。

한국어

■ 제품 사용

- 제품의 플러그를 카메라의 마이크 입력 단자에 꽂습니다.
 - 카메라가 플러그인 전원 장치와 호환되는지 확인해 주십시오.
 - 또한 카메라의 사용설명서를 읽어 주십시오.
- 카메라 이외의 장치에 연결할 때는 반드시 연결된 장치의 마이크 잭에 제품을 연결해야 합니다. 4극 입력 잭은 지원되지 않습니다.
- 플러그가 돌아가지 않도록 카메라에 플러그 스톱퍼를 부착하십시오.
 - 부착 방식은 카메라에 따라 다릅니다. 그림은 예시입니다. 플러그 스톱퍼를 돌출부 또는 부착할 수 있는 부분에 부착하십시오.
- 마이크로폰의 방향을 확인하십시오.

■ 사양

- 엘레먼트: 고정 전하 백 플레이트, 영구적인 유극 콘덴서
- 플라 패턴: 단방향(스테레오)
- 주파수 응답: 300 ~ 15,000Hz
- 개회로 감도: -38dB (0dB=1V/Pa, 1kHz)
- 임피던스: 1,500옴
- 전원: 플러그인 전원(플러그인 전원 공급 장치 전압: 2 ~ 5V)
- 규격(윈드 스크린 제외): 길이 140mm, 본체 최대 직경 φ13mm
- 플러그: 3.5mm 금 도금 스테레오 미니 플러그 (3극)
- 중량 (마이크 본체): 약 12.5g
- 기본 제공 구성품: 윈드스크린, 플러그 스톱퍼, 파우치

제품 개선을 위해 사전 공지 없이 제품이 수정될 수 있습니다.