

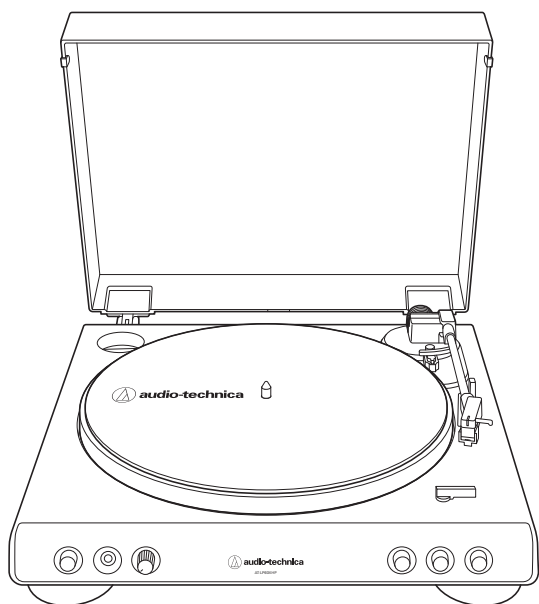

# AT-LP60XHP

## 使用說明書

全自動皮帶式驅動黑膠唱盤機附耳機擴大機



## 說明

感謝您購買本「鐵三角」產品。

使用前，請務必詳閱快速入門指南及注意事項，需要時也請參照本使用說明書，以確保正確使用本產品。

本產品僅能在銷售產品的國家/地區使用。請確保本產品之工作電壓及電源供應器的插頭符合您所居住的國家/地區之規範。

## 包裝內容

在使用本產品之前，請確保包裝內包含以下部件。

如有物件缺漏或損壞，請聯絡當地的「鐵三角」經銷商。

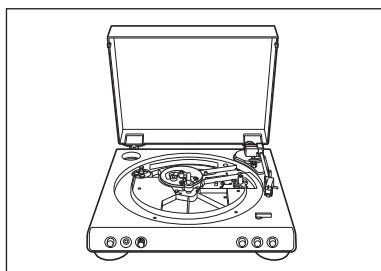

• 唱盤機本體

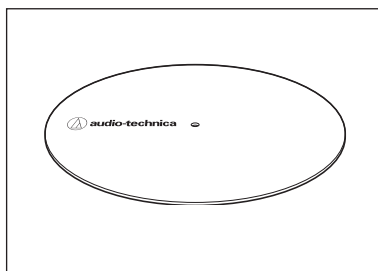

• 羊毛墊

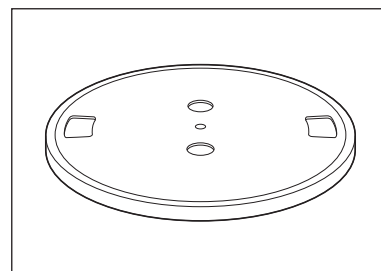

• 轉盤 (含驅動皮帶)

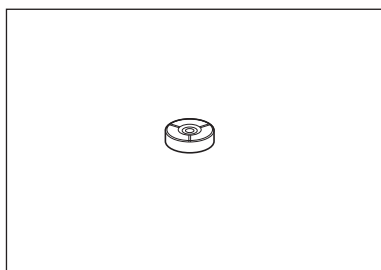

• 45轉轉接器

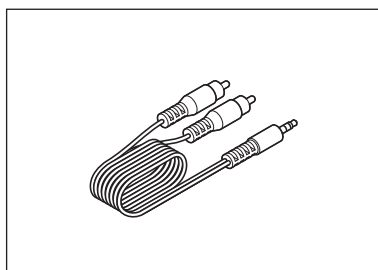

• RCA音源線  
(約1.2m)

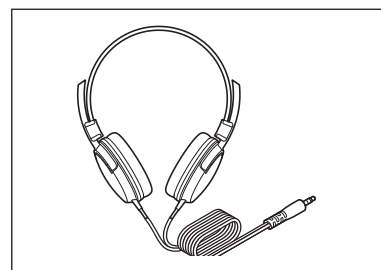

• 耳機(ATH-250AV)  
(導線長度：3.5m)

- 電源供應器 (約1.5m)
- 快速入門指南
- 注意事項

購買後，我們建議妥善保存包裝材料，以備日後儲存、搬遷或運送之用。

## 安全須知（唱盤機）

雖然本產品採用安全設計，但使用不當仍可能引起事故。為防範事故於未然，使用本產品時請務必遵守下記事項。

### 重要資訊

#### 警告：

請勿讓本裝置淋雨或處於濕氣下，以免起火或觸電。

#### 注意：

- 不要讓本裝置暴露在水滴或潑灑到液體。
- 為避免觸電，請勿打開機殼。
- 僅能由合格維修人員進行維修。
- 不要讓本裝置暴露在陽光、火焰等過熱的環境之中。
- 不要讓本裝置受到強烈衝擊。
- 本裝置應足夠靠近AC電源插座，以利電源供應器隨時位於您之掌控範圍。
- 萬一發生緊急情況，請快速移除電源供應器。
- 本裝置上不得放置裝滿液體的物體，例如花瓶。
- 請勿在本裝置上放置任何明火源（例如點燃的蠟燭），以免起火。
- 請勿將本裝置安裝於密閉空間之中，例如書櫃或類似物件。
- 僅在通風良好的地方安裝本裝置。
- 規格標籤位於本裝置底部。

### 針對美國用戶

#### FCC宣告

#### 警告：

本裝置符合FCC規則第15部分。操作受以下兩個條件限制：(1)本裝置不得造成有害干擾，及(2)本裝置必須接受任何收到的干擾，包括可能造成不良操作的干擾。

#### 注意：

請注意，本說明書中未明確許可的任何變更或修改皆可能導致用戶無法操作本設備。

註：本設備經過測試，證明符合FCC規則第15部分的B級數位裝置之限制。此等限制旨在提供合理的保護，防止安裝於住宅區時產生有害干擾。本設備會產生、使用並可能放射無線電頻率能量，若未按照說明安裝及使用，可能對無線電通訊產生有害干擾。但是，無法保證在特定安裝條件之下，必然不會產生干擾。如果該設備確實對無線電或電視接收造成有害干擾（可以透過關閉設備後再開啟來確定），建議使用者可嘗試以下一種或多種措施，排除干擾狀況：

- 調整接收天線的方向或位置。
- 增大該設備與接收器之間的距離。
- 將該設備與接收器插在不同電路的插座上。
- 洽詢經銷商或有經驗的無線電／電視技術人員，以獲得協助。

## 安全須知（唱盤機）

### 針對加拿大用戶

#### 加拿大工業部聲明：

CAN ICES-3 (B)/NMB-3(B)

## 安全須知（耳機）

- 若在駕駛時使用耳機，請遵循手機和耳機使用的相關法律規定。
- 請勿在無法聽到周遭環境聲音將導致嚴重危險的地方使用本產品（例如在鐵路交叉口、火車站和建築工地）。
- 為了防止損害您的聽力，請勿以過高音量使用。長期以過大音量聆聽，可能造成暫時或永久性的聽力損害。
- 若因與產品的直接接觸，造成皮膚出現過敏現象時，請勿繼續使用。
- 請勿拆解、改造或試圖修理本產品。
- 請留意勿讓身體部位被夾入本產品機殼與支臂的間隙。

## 使用注意事項

### 唱盤機本體

- 請勿於高熱或潮濕、髒污或強烈振動之處放置或使用本產品。
- 應將本產品置於平坦的平面上。
- 關閉防塵蓋時，請完全關閉防塵蓋。播放期間請勿掀開防塵蓋。

### 唱頭

- 不使用本產品時，請將隨附的保護蓋安裝至唱頭。
- 請勿用手指觸摸唱頭的唱針。
- 不要讓唱針撞到轉盤、羊毛墊或唱片的邊緣。

### 耳機

- 為了確保相容性和正確使用，在將設備與本產品連接之前，請詳閱該設備的使用說明書。
- 搭乘公共交通工具或處於其他公共場所時，請注意音量，避免造成他人困擾。
- 連接本產品之前，請對於欲連接的音訊設備將音量調至最低。
- 在乾燥環境中使用本產品時，耳朵可能會有刺痛感。這是由於積聚在人體上的靜電所造成的，並非產品故障。
- 請勿使本產品受到強烈撞擊。
- 請勿將本產品存放在日照直射處、暖氣設備附近，或存放在炎熱、潮濕或充滿灰塵的地方。請勿讓耳機沾濕。
- 本產品於使用一段時間後，有可能因為紫外線（尤其是陽光直射）或磨損而發生褪色情況。
- 請勿使產品承受過大的重力或壓力，否則可能導致損壞或變形。
- 請握住插頭連接／拔下導線。直接拉扯導線會有導致斷線和觸電。
- 請勿將導線纏繞在機架、傢俱或其他物體。請勿夾住導線。

- 欲將本產品連接至未配備3.5mm立體聲耳機插座的設備時，請務必購買適用的轉換插頭適配器。

## 部件名稱和功能

### 唱盤機

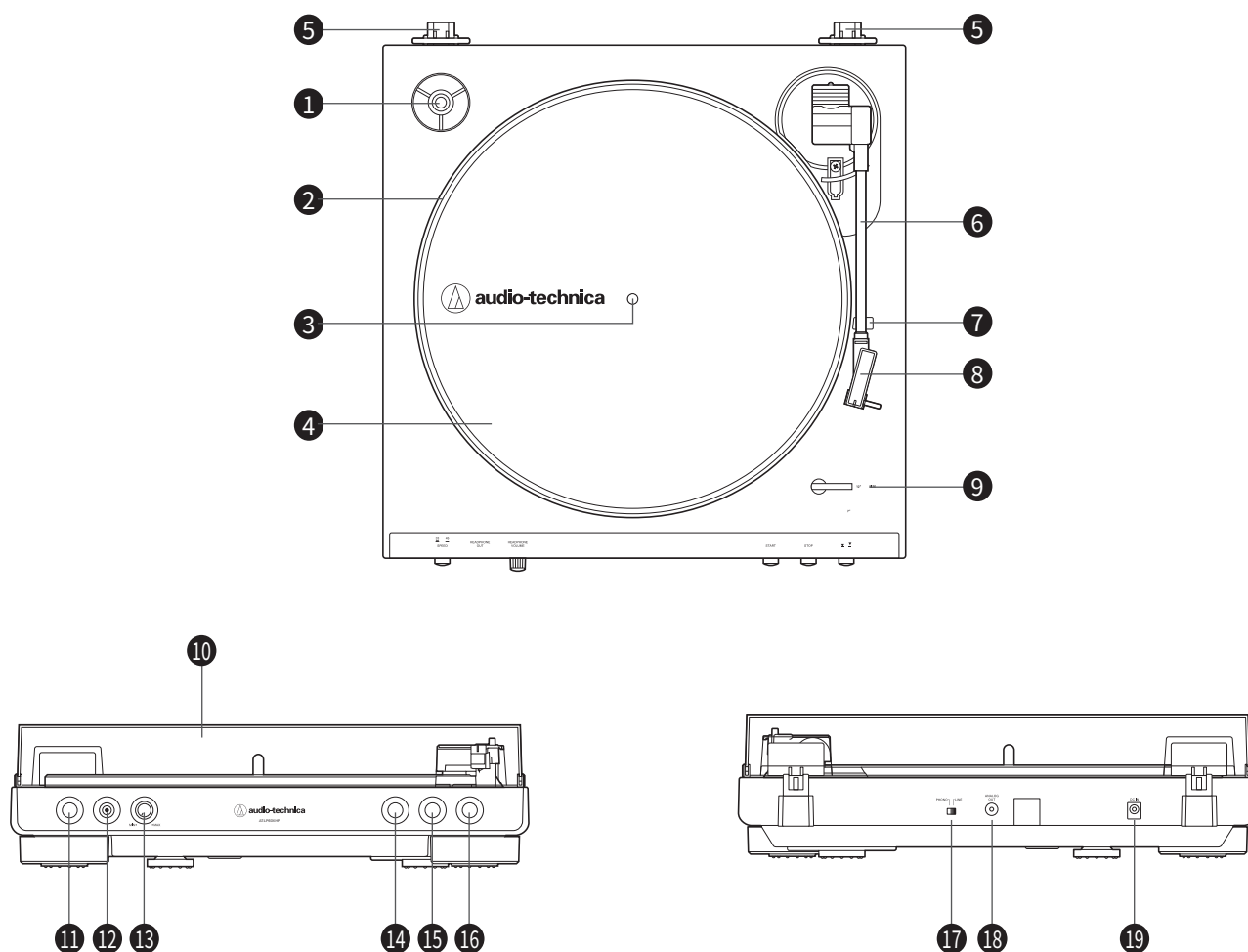

- ❶ 45轉接器（顯示在插座中）  
使用大中心孔徑將7"唱片固定在中心轉軸。
- ❷ 轉盤
- ❸ 轉軸
- ❹ 羊毛墊
- ❺ 防塵蓋鉸鏈座  
防塵蓋鉸鏈安裝點。
- ❻ 唱臂
- ❼ 唱臂座
- ❽ 唱頭蓋與唱頭  
唱頭(AT3600L)安裝於唱頭蓋。
- ❾ 尺寸切換桿  
依唱片尺寸選擇12"和7"。
- ❿ 防塵蓋
- ⓫ 轉盤速度按鈕  
選擇轉盤速度（33-1/3或45 RPM）。

- ⓬ 3.5mm耳機插座
- ⓭ 音量控制旋鈕  
調整耳機音量。
- ⓮ START按鈕  
轉動轉盤並移動唱臂。
- ⓯ STOP按鈕  
將唱臂恢復原位並停止轉盤。
- ⓰ 唱臂升起按鈕  
升起和降下唱臂以進行手動選擇。
- ⓱ 前級擴大機切換開關  
若使用的擴大機帶PHONO輸入插孔，請將此開關設定在PHONO位置。若連接至擴大機的AUX插孔，請將此開關設定在LINE位置。
- ⓲ 立體聲輸出端子  
連接RCA音源線。
- ⓳ 電源輸入端子  
連接電源供應器。

## 部件名稱和功能

### 耳機

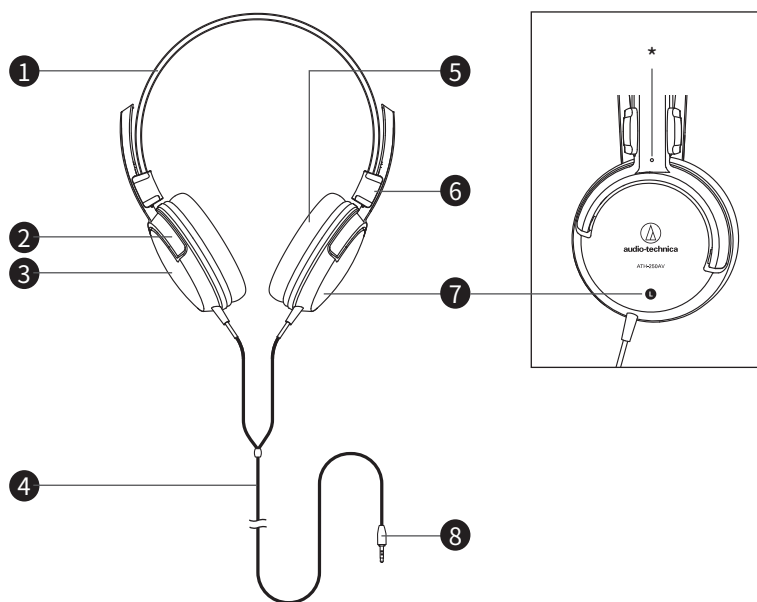

- ① 頭帶
- ② 耳機臂
- ③ 外殼
- ④ 3.5m導線
- ⑤ 耳墊
- ⑥ 滑軌
- ⑦ L/R (左/右) 標示
- ⑧ 輸入插頭 (3.5mm鍍金立體聲迷你插頭)

\* 左側有突出部份。

## 準備使用

### 安裝唱盤機

- 將本產品置於平面之上。
- 為了避免振動與聲壓的影響，請勿將本產品安放於揚聲器等物件旁邊。
- 若置於收音機旁邊，本產品可能會拾取無線電訊號。因此，應盡量使本產品遠離收音機。
- 若本產品靠近發出強無線電波的裝置（行動電話等），可能會產生噪訊。

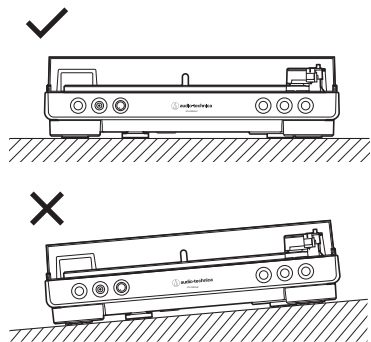

2. 將皮帶放置在馬達滑輪（黃銅色）上。

- 將其中一個轉盤開口對準黃銅色的馬達滑輪，拉起皮帶隨附的紅色拉繩兩端，再將皮帶置於馬達滑輪上，如圖所示。操作時，請小心勿扭曲皮帶。

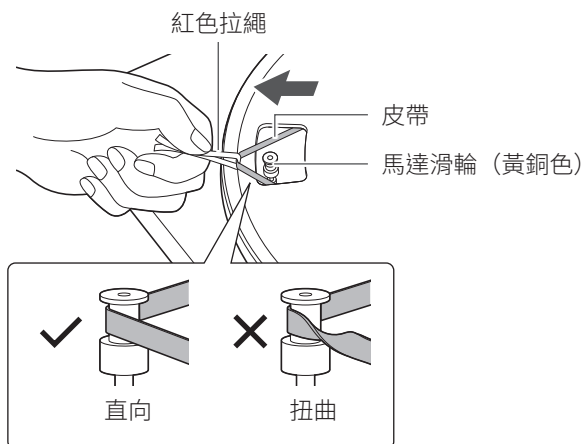

3. 從皮帶取下紅色拉繩。

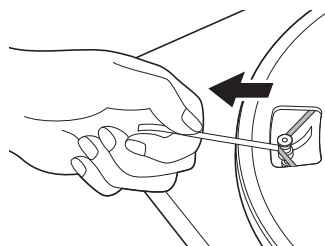

4. 將羊毛墊放置在轉盤上。

- 放上羊毛墊後，將45轉轉接器放到左上角的專屬位置。

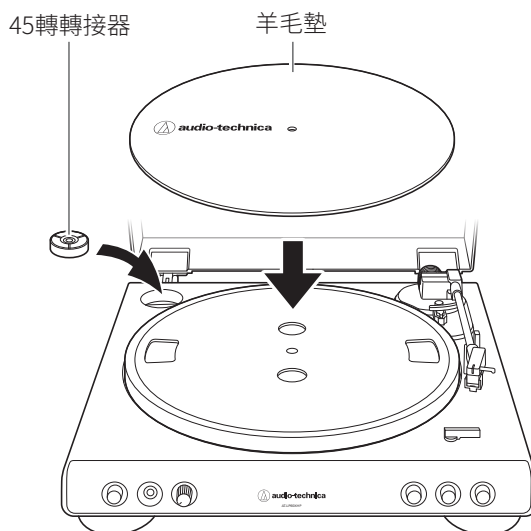

### 安裝/取下防塵蓋

安裝防塵蓋時，請將防塵蓋鉸鏈插入本體後方的兩個防塵蓋鉸鏈座內。取下防塵蓋時，請緩慢地將防塵蓋抽離防塵蓋鉸鏈座。

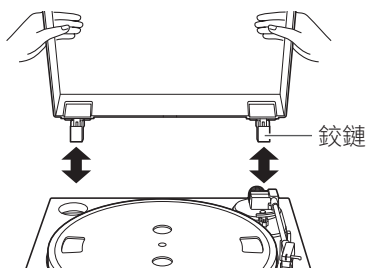

### 組裝產品

首次使用本產品前，需要對其進行組裝。  
組裝完成之前，請勿連接電源供應器。

1. 將轉盤置於轉軸之上。

- 確保轉盤完全固定在轉軸上。

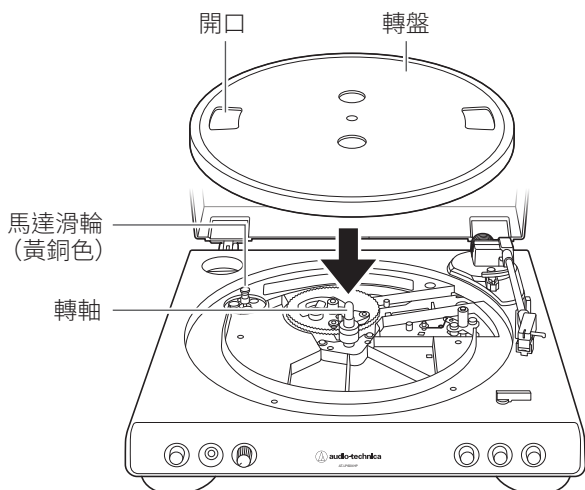

# 準備使用

## 旋轉轉盤

### 1. 用手旋轉轉盤十次。

- 取下鎖定唱臂的紮帶，然後按下唱臂升起按鈕抬起唱臂。用手緩慢地將唱盤機往箭頭方向旋轉十次。
- 可能需要固定住唱臂，避免其移動。此步驟用於重設自動機構，可避免皮帶扭曲，並確保皮帶平順地沿著轉盤下方的驅動環轉動。

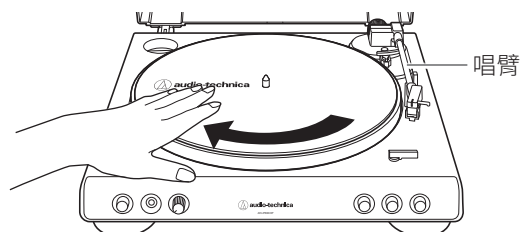

## 設定前級擴大機切換開關

本產品內建唱頭等化器功能。即使不連接唱機擴大機或內建唱機擴大機的相容裝置，仍可使用本產品。請使用前級擴大機切換開關來設定輸出，如下所示。

所用的可連接裝置	前級擴大機切換開關位置	RCA音源線連接位置
帶唱機輸入的裝置	PHONO	唱機輸入插孔及可連接裝置的接地（地線）端子
無唱機輸入的裝置	LINE	可連接裝置的AUX或LINE輸入插孔
PC音效卡	LINE	PC音效卡的LINE輸入插孔

\* 將RCA音源線連接至PC音效卡的LINE輸入插孔時，可能需要轉接器（另售）。

## 連接設備

請參照前級擴大機切換開關的說明進行設定，再將RCA音源線連接至相容裝置（擴大機、接收器、主動式揚聲器、音效卡等）的輸入插孔。

- RCA音源線的紅色插孔用於右聲道(R)，白色插孔用於左聲道(L)。

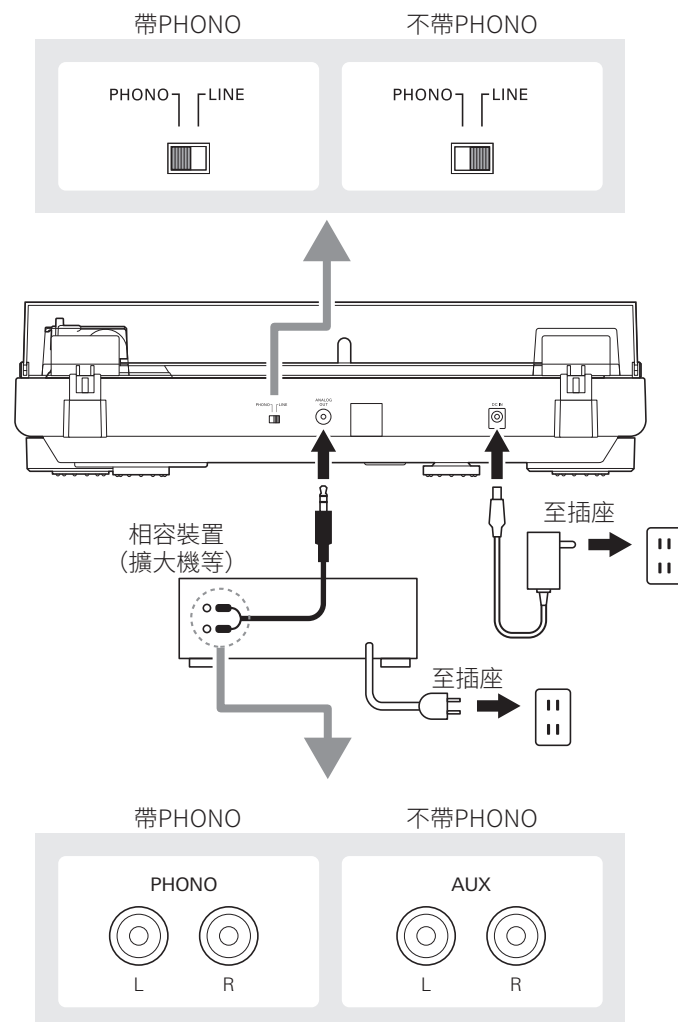

## 連接電源供應器

本產品沒有電源開關。即使未使用本產品，仍會有待機電流流過；若長時間不使用本產品，請將電源供應器從插座上移除。

### 1. 將電源供應器連接至插座。

- 將電源供應器連接至插座，此時請勿移除唱頭保護蓋。如果轉盤旋轉，按下STOP按鈕且勿觸碰唱臂，並等待唱臂恢復原位。



# 播放唱片

## 播放唱片之前

1. 移除唱頭的保護蓋。
  - 平行拉出保護蓋，以將其移除。
  - 若往下拉，可能使針尖脫離本體。針尖脫落或即將脫落時，將無法正確輸出音訊，請參閱第10頁的「更換唱針」，正確地重新安裝針尖。

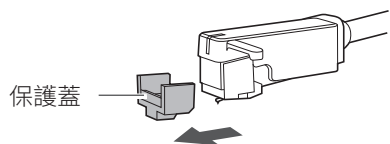

2. 將唱片置於羊毛墊上，使中心孔與對準轉軸。
  - 若播放中心孔較大的45 RPM唱片，請套用45轉轉接器（參閱如下之右圖）。

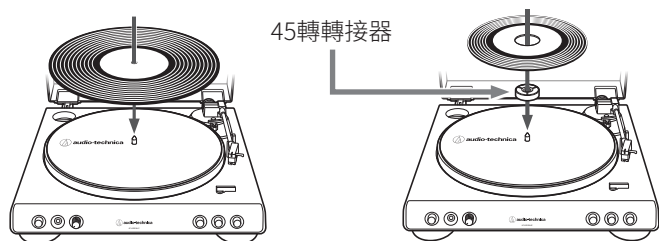

## 自動操作

操作前請先降低擴大機、揚聲器等音量。

1. 以尺寸切換桿選擇尺寸。
  - 12"直徑的LP唱片請選擇「12"」；7"直徑的45 RPM唱片則選擇「7"」。

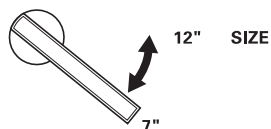

2. 按下轉盤速度按鈕以選擇速度。
  - 對於33-1/3 RPM唱片，選擇「33」；對於45 RPM唱片，選擇「45」。

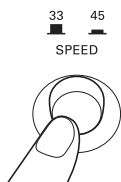

3. 按下START按鈕。
  - 播放唱片時，請勿碰撞產品。
  - 播放唱片時，請勿切換唱片尺寸。否則可能會導致本產品故障。

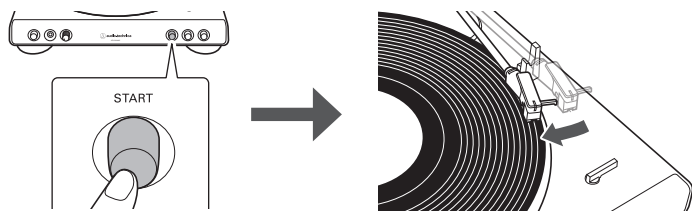

## 手動操作

操作前請先降低擴大機、揚聲器等音量。

1. 按下唱臂升起按鈕。
  - 您按下唱臂升起按鈕時，唱臂會從唱臂座升起。

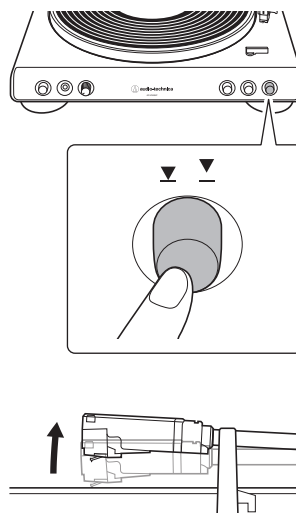

2. 將唱臂置於唱片的所需位置（溝槽）。

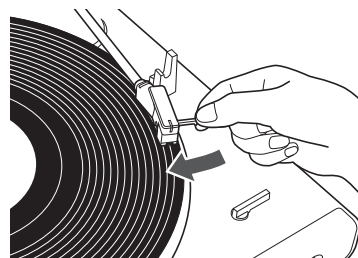

3. 按下唱臂升起按鈕。
  - 您按下唱臂升起按鈕時，唱臂會緩慢地下降至唱片，開始播放。

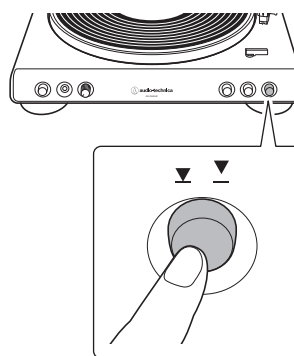

# 播放唱片

## 暫停播放唱片

1. 在降低擴大機、揚聲器等音量之後，按下唱臂升起按鈕抬起唱臂。

## 停止播放唱片

唱片播放完畢後，唱臂將自動返回唱臂座。手動停止唱片的步驟如下。

1. 降低擴大機、揚聲器等音量。

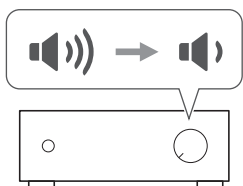

2. 按下STOP按鈕。

- 唱片停止播放後，唱臂將自動返回唱臂座。

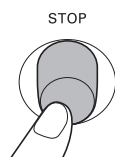

3. 在轉盤完全停止之後，取出唱片。

- 唱臂到達唱片結尾（中央）時，唱臂將自動抬起並返回唱臂座。請勿干擾唱臂的動作，否則可能會導致本產品故障。如果唱臂未抬起並返回唱臂座，請按下STOP按鈕完成此操作。
- 羊毛墊變髒可能容易刮傷唱片，請定期取下羊毛墊並拭去任何灰塵。
- 為防止唱片遭到刮傷或變形，請在使用之後將其取出。
- 請勿使用唱片鎖。
- 務必使用隨附之轉盤。
- 本產品不適用於DJ。播放唱片時，請勿觸摸唱片或轉盤。

## 如何搭配耳機使用

1. 請先將產品音量調低，再將輸入插頭連接到耳機插座。

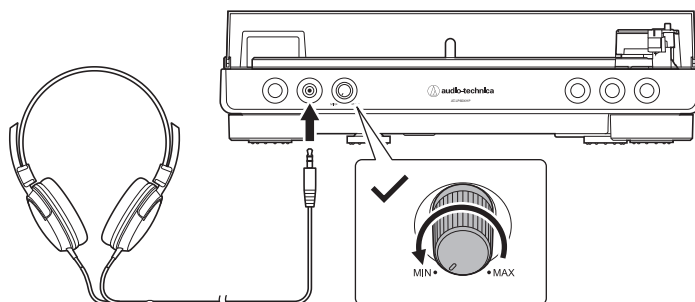

2. 將耳機標有「L」的一端戴至左耳，再將標有「R」的一端戴至右耳，接著滑動調整滑軌來調整頭帶長度，直到耳罩包覆耳部。



3. 請參閱第8頁的「自動操作」或第8頁的「手動操作」開啟記錄。

- 連接耳機並開啟有線連線（擴大機、揚聲器等）時，耳機和有線設備都會發出聲音。調整耳機音量控制旋鈕或欲播放的設備音量。

## 保養

### 唱盤機本體

- 當唱盤機本體髒污或有灰塵時，請先拔掉電源供應器，然後以柔軟乾布擦拭灰塵。
- 請勿使用苯、稀釋劑等。
- 長時間存放本產品時，請將電源供應器從插座上移除，並以塑膠包裹本產品；以免受潮。

### 針尖

- 若有灰塵和污垢附著於針尖之上，請用市售的清潔刷進行清潔。
- 若針尖污垢累積嚴重，建議使用針尖清潔組（另售）。將清潔刷以由後部往前方的方向，清潔針尖。

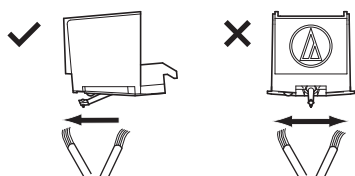

### 耳機

為了能夠長久使用，請養成定期清潔本產品的習慣。清潔保養時，請勿使用酒精、油漆稀釋劑或其他有機溶劑。

- 請用乾布擦拭耳機和導線的控制器。
- 導線使用後若有汗水或灰塵等，請用乾布擦淨。如果在髒污的狀態下使用，可能會導致耳機線隨時間劣化而變硬，並造成故障。
- 導線的插頭若有髒污，請以乾布擦拭乾淨。在髒污狀態下持續使用插頭，會導致聲音中斷或失真。
- 請以清潔的乾布擦拭耳罩和頭帶。若不擦拭汗水而留下汗漬，可能導致耳罩、頭帶褪色。如果受潮，建議用乾布擦拭去除污垢後在陰涼處風乾。

- 長期不使用時，請避開高溫、潮濕處，存放於通風良好的地方。
- 耳罩可能因使用或保存情況而劣化。有關耳罩、其餘零件的更換，或其他資訊，請洽詢當地的「鐵三角」經銷商。

## 更換唱針

### 移除唱針

- 除了導致音質降低之外，唱片亦可能因為已磨損之針尖而損壞。
- 根據經驗，應在使用400小時之後更換唱針。
- 請先將本產品之電源供應器從插座上移除。
- 更換唱針時，請緊握唱頭蓋和唱頭本體。

1. 往前向下轉動唱針組件的前端將其取下。

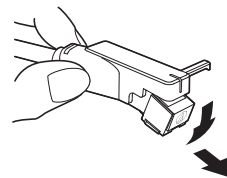

### 安裝交換針

1. 將新的交換針針安裝至唱頭。

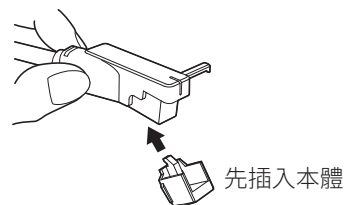

2. 向上提起唱針，直至聽到喀一聲。

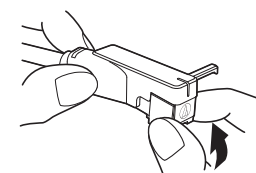

3. 確定唱頭蓋和唱頭之間沒有間隙。

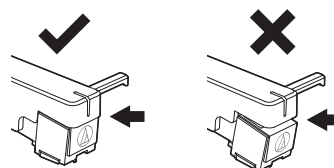

## 更換皮帶

- 皮帶為消耗品。若轉速變慢或發生不規則旋轉，請更換皮帶。根據經驗，建議每年更換一次皮帶。
- 更換皮帶之前，請先從電源插座移除本產品的電源供應器。

### 1. 移除羊毛墊。

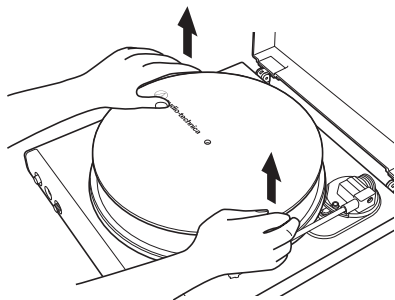

### 2. 移除轉盤並將轉盤翻面，然後取下舊皮帶。

- 將大拇指放在開口處，用力往上拉。

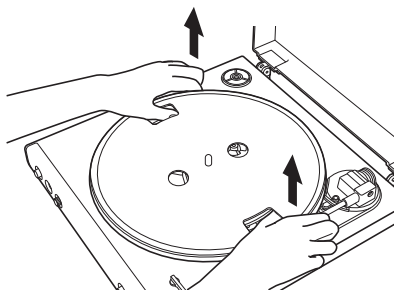

### 3. 將新皮帶置入內圈。

- 操作時，請小心勿扭曲皮帶。

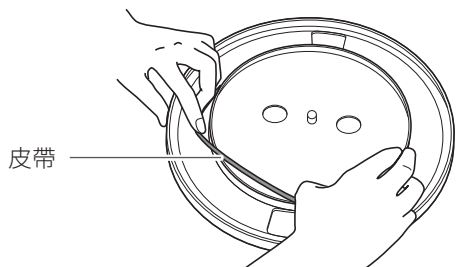

### 4. 安裝轉盤。

- 將其中一個開口對齊馬達滑輪（黃銅色）位置。

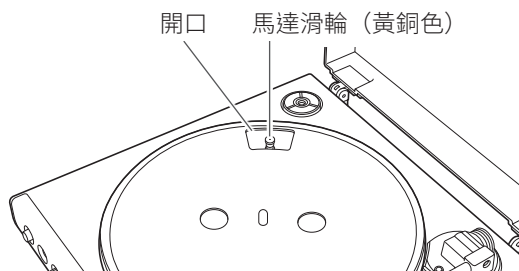

## 更換皮帶

### 5. 將皮帶放置在馬達滑輪（黃銅色）上。

- 一邊拉起步驟3所裝入的皮帶，一邊放置到黃銅色的馬達滑輪上。

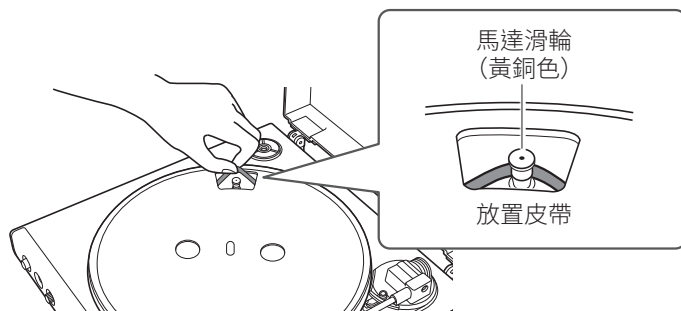

### 6. 用手旋轉轉盤十次。

- 用手緩慢地將唱盤機往箭頭方向旋轉十次。

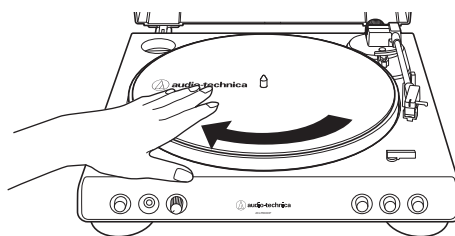

## 移動唱盤機時

使用本產品的原包裝材料，按照與打開包裝時相反的順序包裝唱盤機。若沒有包裝材料，請採取以下措施：

- 從插座上拔掉電源供應器之後，取下羊毛墊和轉盤，然後將其包裹起來，使其不會損壞。
- 將保護蓋安裝於唱頭。
- 使用繩索或類似工具將唱臂固定於其他物品，避免其移動。
- 以紙或軟布包裹唱盤機本體，使其不會損壞。

## 故障排除

問題	解決措施
轉盤不旋轉。	<ul style="list-style-type: none"><li>• 電源供應器是否連接至插座？將電源供應器連接至插座。</li><li>• 皮帶是否從轉盤上滑落？將皮帶正確置於轉盤上。</li><li>• 皮帶是否放置在馬達滑輪上？檢查皮帶是否正確置於馬達滑輪（黃銅色）上。</li><li>• 皮帶是否損壞？更換新皮帶。</li></ul>
轉盤旋轉，但沒有聲音或音量很低。	<ul style="list-style-type: none"><li>• 所連接裝置（擴大機等）的功能設定和輸入是否正確？檢查所連接裝置的設定是否正確。</li><li>• 唱針是否損壞？檢查唱針，若有必要請進行更換。</li><li>• 唱針是否正確安裝於唱頭本體上？檢查唱頭，若有必要請進行調整。</li><li>• 前級擴大機切換開關的設定位置是否正確？檢查前級擴大機設定是否正確，注意以下常見問題及其原因：<ul style="list-style-type: none"><li>– 若沒有聲音或音量很低，本產品設定在「PHONO」位置並連接至擴大機的AUX/LINE輸入。</li><li>– 若聲音非常大或失真，本產品設定在「LINE」位置，且相容裝置連接至PHONO輸入插孔。</li></ul></li></ul>
唱針「跳針」。	<ul style="list-style-type: none"><li>• 唱片是否變形？檢查唱片。</li><li>• 唱片是否遭到刮傷？檢查唱片。</li></ul>
發出嘯聲。	<ul style="list-style-type: none"><li>• 本產品是否受到來自地板、牆壁表面或周圍揚聲器的過量振動影響？減輕振動量，或將本產品安裝至不受振動影響的表面。</li><li>• 本產品是否安裝於不穩定的表面？檢查本產品的安裝表面是否合適。</li></ul>
播放唱片時有噪音。	<ul style="list-style-type: none"><li>• 唱頭針尖上是否有灰塵？若有灰塵附著於針尖，請用市售的清潔刷進行清潔。</li></ul>
播放唱片時的聲音太快或太慢。	<ul style="list-style-type: none"><li>• 本產品的轉速設定是否正確？使用轉盤速度按鈕，為播放中的唱片型式選擇正確的速度。</li></ul>
轉速減慢或有不規則的旋轉。	<ul style="list-style-type: none"><li>• 皮帶是否鬆弛？更換新皮帶。</li></ul>

## 外型尺寸

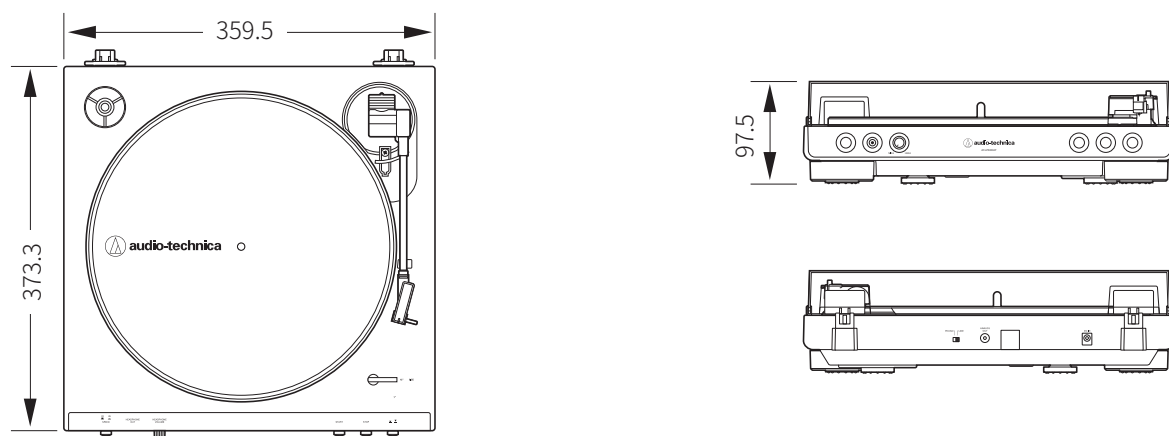

(單位：mm)

## 產品規格

### 唱盤機(AT-LP60XHP)

型式	皮帶驅動，全自動操作
馬達	直流伺服控制
轉速	33-1/3 RPM、45 RPM
唱盤機轉盤	鋁
顫動誤差	3kHz 下 < 0.25% (WTD)
訊噪比	> 50dB (DIN-B)
唱頭型式	雙動磁VM型
輸出電壓 「PHONO」 「LINE」	2.5mV額定，1kHz，5cm/sec 150mV額定，1kHz，5cm/sec
PHONO前級擴大機增益	36dB額定，RIAA等化
電源供應要求	100至240V，50/60Hz， 0.6A（最大值）
電力消耗	1.9W
電源供應器	12V，2A
外型尺寸	359.5mm × 97.5mm × 373.3mm (寬 × 高 × 深)
重量	2.7kg
配件	防塵蓋、羊毛墊、轉盤（含驅 動皮帶）、45轉轉接器、RCA音 源線（約1.2m）、電源供應器 （約1.5m）
交換針（另售）	ATN3600L
更換皮帶（另售）	AT-LP60X專用皮帶

### 耳機(ATH-250AV)

型式	密閉式動圈型
驅動單元	40mm
輸出感度	102dB/mW
頻率響應	18~22,000Hz
最大輸入功率	500mW
阻抗	43歐姆
重量（不含導線）	97g
導線長度	3.5m
插頭	3.5mm鍍金立體聲迷你插頭
另售	耳墊

規格若因改良而有所變動，恕不另行通知。

### Audio-Technica Corporation

2-46-1 Nishi-naruse, Machida, Tokyo 194-8666, Japan

www.audio-technica.com

©2019 Audio-Technica Corporation

Global Support Contact: www.at-globalsupport.com

162501373-10-01 ver.1 2019.05.15